

WYMAGANIA PRAWNE I WYMAGANE PARAMETRY TECHNICZNO-UŻYTKOWE PRZEDMIOTU ZAMÓWIENIA

IV. PRZEDMIOT ZAMÓWIENIA:

Lp	Indeks materiałowy	Materiał	ilość	j.m.
1	1920573120	GWINTOWNIK MASZYNOWY WYSOKOWYDAJNY DIN-376 C M-30 R40 HSSE-PM TC 420HB DO GWINTU METRYCZNEGO DO OTWORÓW NIEPRZELOTOWYCH		
2	1920572320	GWINTOWNIK MASZYNOWY WYSOKOWYDAJNY DIN-376 C M-12 R40 HSSE-PM TC 420HB DO GWINTU METRYCZNEGO DO OTWORÓW NIEPRZELOTOWYCH		
3	1912160410	POGŁĘBIACZ OBROTOWY VHM 60 STOPNI Q 16 ŚREDNICA TRZPIENIA 6MM DŁUGOŚĆ CZĘŚCI ROBOCZEJ 14MM WĘGLIK SPIEKANY		
4	1912161410	POGŁĘBIACZ OBROTOWY VHM 90 STOPNI Q 25 ŚREDNICA TRZPIENIA 6MM DŁUGOŚĆ CZĘŚCI ROBOCZEJ 12MM WĘGLIK SPIEKANY		
5	1977217625	PŁYTKA WIELOOSTRZOWA DO NOŻY TOKARSKICH CCMT 120408 PR 4425 MASZYNOWA OBRÓBKA METALI		
6	1920572720	GWINTOWNIK MASZYNOWY WYSOKOWYDAJNY DIN-376 C M-20 R40 HSSE-PM TC 420HB DO GWINTU METRYCZNEGO DO OTWORÓW NIEPRZELOTOWYCH		
7	1907251210	NÓŻ SKŁADANY PCLNR 25X25M-16		
8	1950453457	PIŁA TAŚMOWA 1XSTRONNA=BRZESZCZOT=TAŚMA TNĄCA M42 HSS 2750X27X0,9MM MASZYNOWA OBRÓBKA METALI		

V. Wymagania prawne i wymagane parametry techniczno-użytkowe (jeżeli dotyczy):

1. Wyroby będące przedmiotem dostawy muszą spełniać wymagania aktualnie obowiązujących norm i przepisów mających dla nich zastosowanie, co musi zostać potwierdzone w deklaracji zgodności.
 2. Oferowany przedmiot zamówienia musi być fabrycznie nowy, wolny od wad prawnych i fizycznych i nie naruszać praw majątkowych i niemajątkowych, znaków handlowych, patentów praw autorskich osób trzecich oraz jest zgodny ze złożoną ofertą. W przypadku wystąpienia przez osobę trzecią z jakimkolwiek roszczeniem przeciwko Zamawiającemu wynikającym z naruszenia praw autorskich, praw własności przemysłowej lub know-how przez przedmiot zamówienia Wykonawca zobowiązuje się przystąpić do sprawy niezwłocznie po zawiadomieniu przez Zamawiającego, a także ponieść wszystkie koszty z tym związane, wliczając w to koszty zapłacone przez Zamawiającego na rzecz osób trzecich, których prawa zostały naruszone
 3. Każde narzędzie powinno być trwale oznakowane w następujący sposób:
 - nazwa/znak producenta,
 - oznaczenie katalogowe
 4. Zamawiający dopuszcza składanie ofert równoważnych o parametrach wykazanych w pkt. IV
- * **Równoważne narzędzia lub ich elementy** – są to narzędzia zamienne z narzędziami oryginalnymi ujętymi w Specyfikacji Istotnych Warunków Zamówienia, wykonane wg własnej dokumentacji przez podmiot inny niż Producent elementów ujętych w Specyfikacji Istotnych Warunków Zamówienia lub jego upoważniony przedstawiciel, o własnościach użytkowych takich samych jak element oryginalny. Równoważność elementów dotyczy zarówno funkcji, właściwości jak i sposobu montażu (gabaryty, rozmieszczenie elementów mocujących, przyłączy, itp.) tzn. podłączenie elementu równoważnego nie może wymagać zastosowania dodatkowych adapterów. Ponadto parametry takie jak:
- prędkość skrawania dla danej twardości materiału
 - posuw skrawania dla danej twardości materiału,

- głębokość skrawania dla danej twardości materiału
 - trwałość narzędzia przy obróbce stali o danej twardości materiału i określonych parametrach skrawania narzędzia oryginalnego
- nie mogą być mniejsze niż parametry oryginalnego producenta.

**** Oryginalne narzędzia lub ich elementy** - elementy ujęte w Specyfikacji Istotnych Warunków Zamówienia, wykonane wg dokumentacji Producenta elementów ujętych w Specyfikacji Istotnych Warunków Zamówienia lub jego upoważnionego przedstawiciela.

5. Dodatkowo:

Parametry techniczne:

Narzędzia muszą być przystosowane do obróbki stali: 41Cr4 + QT, 42CrMo4 + QT o twardości nie mniejszej niż 330 HB (Rm materiału obrabianego nie mniejsze niż 800MPa).

Zamawiający zastrzega sobie prawo przygotowania powierzchni wiertła przez szlifowanie w celu przeprowadzenia badań składu materiałowego i twardości materiału. Długość dwóch głównych krawędzi skrawających wiertła musi być równa i symetryczna względem osi wiertła. Zamawiający podczas odbioru zastrzega sobie prawo do przeprowadzenia próbnego wiercenia. Wiertło podczas wiercenia musi równomiernie skrawać materiał dwoma krawędziami skrawającymi.

1. Jeżeli w symbolu materiałowym przywołana jest norma, dostarczony element musi ją spełniać w pełnym zakresie;
2. Jeżeli w symbolu materiałowym wskazana jest powłoka, element dostarczony musi być nią pokryty.
3. Jeżeli w symbolu materiałowym wskazany jest materiał, element dostarczony musi być wykonany z tego materiału.

Dodatkowo dla materiału HSS, HSSCO HSSE-PM, SW18, SW7M:

4. Twardość materiału narzędzia nie mniejsza niż 64HRC.
5. Zawartość kobaltu nie mniej niż 5% (dotyczy materiału z grupy HSSCO).

Zad. 1, 2, 6

Wymagania dla gwintowników maszynowych wg DIN-376 i DIN-371:

Twardość nie mniejsza niż 64HRC.

Gwintownik musi umożliwiać wykonanie gwintu prawego.

Gwintownik musi być wykonany w normie wg indeksu.

Typ nakroju: C (2-3 P)

Gwintownik musi być wykonany z materiału HSSE-PM.

Gwintownik musi umożliwiać gwintowanie w stali o twardości nie mniejszej niż 420 HB

Gwintownik musi umożliwiać skrawanie z prędkością nie mniejszą niż 5m/min przy twardości materiału nie mniejszej niż 380 HB

Gwintownik musi być pokryty powłoką TC (TiN + TiCN) lub inną porównywalną powłoką

Gwintownik musi wykonać minimum 25 metrów gwintu w stali 41Cr4 lub 42CrMo4 o twardości od 380 HB bez ostrzenia i uszkodzenia z użyciem oprawki do gwintowania z kompensacją osiową

Zad. 3

Pilnik obrotowy - pogłębiacz stożkowy 60° przeznaczony do usuwania nadmiaru oraz zadziórów, nierówności na wewnętrznej jak i zewnętrznej powierzchni obrabianego materiału.

Przy czym:

Materiał narzędzia	- węgiel spiekany (VHM)
Kształt pilnika	- KSJ - J - 60°
Chwył [mm]	- 6
Średnica skrawania [mm]	- 16,0

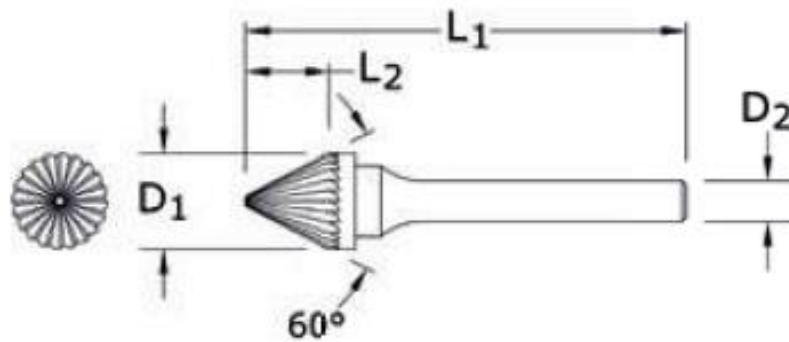

Rys. 1

Zad. 4

Pilnik obrotowy - pogłębiacz stożkowy 90° przeznaczony do usuwania nadmiaru oraz zadziorów, nierówności na wewnętrznej jak i zewnętrznej powierzchni obrabianego materiału.

Przy czym:

Materiał narzędzia	- węgiel spiekany (VHM)
Kształt pilnika	- KSK - K - 90°
Chwył [mm]	- 6
Średnica skrawania [mm]	- 25,0

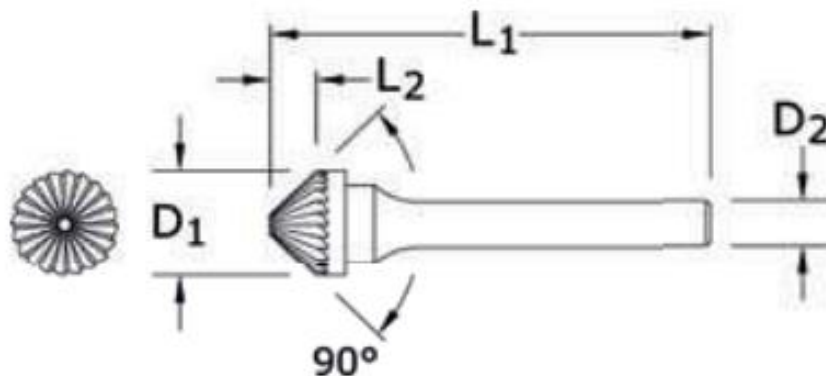

Rys. 2

Zad. 5

Konstrukcja płytki wielostrzowej CCMT 120408 PR 4425 musi umożliwiać prawidłową współpracę z narzędziem do zgrubnego wytaczania z tłumieniem BR20D-150CC12F-C8M. Płytką musi być przeznaczona do obróbki zgrubnej. Przy czym:

Rodzaj łamacza wiórów: PR lub równoważny

Powłoka: CVD TiCN+Al₂O₃+TiN lub równoważna

Maksymalna głębokość skrawania a_p nie mniejsza niż 5 mm

Maksymalna prędkość skrawania V_c nie mniejsza niż 385 m/min

Maksymalny posuw f_n nie mniejszy niż 0,42 mm/obr

Zad. 7

Konstrukcja noża składanego PCLNR 25X25M-16 musi umożliwić prawidłową współpracę z płytkami wielostrzowymi Kyocera CNM(G,M) 1606_ _, dźwignią LL-5N, śrubą blokującą LS-4N podkładką LC-53N oraz sworzniem podkładki LSP-3 zgodnie z katalogiem Kyocera.

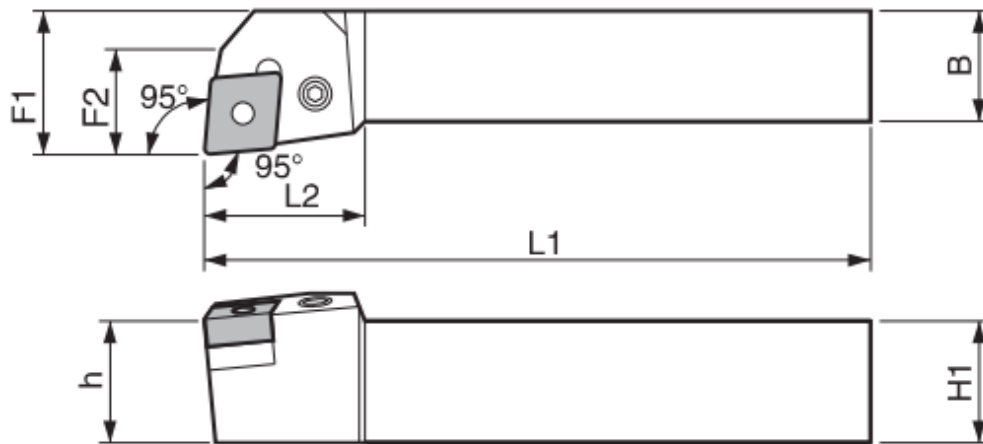

Rys. 3

Oznaczenie	H1=h	B	L1	L2	F1	F2
PCLNR 25X25M-16	25mm	25mm	150mm	32mm	32mm	25mm

Tab. 1

Zad. 8

PIŁA TAŚMOWA 1XSTRONNA=BRZESZCZOT=TAŚMA TNĄCA M42 HSS 2750X27X0,9MM
MASZYNOWA OBRÓBKA METALI

- Twardość materiału narzędzia nie mniejsza niż 67HRC
- Ilość zębów 8/12 na 1"
- Mocny, giętki grzbiet piły taśmowej

6. DOKUMENTY WYMAGANE W CELU POTWIERDZENIA SPEŁNIENIA PRZEZ OFEROWANE DOSTAWY WYMAGAŃ OKREŚLONYCH PRZEZ ZAMAWIAJĄCEGO – do złożenia wraz z ofertą.

- a) Wykaz parametrów techniczno- użytkowych oferowanego przedmiotu zamówienia, spełnienia, wymagań prawnych oraz wykaz załączonych dokumentów potwierdzających spełnienie przez oferowane dostawy wymagań określonych przez Zamawiającego. -**Załącznik nr 2a**
- b) Oświadczenie dotyczące przedmiotu oferty, iż oferowany wyrób spełnia wymagania prawa polskiego i Unii Europejskiej w zakresie wprowadzenia na rynek i do użytku - **Załącznik nr 3**
- c) Dokumentacja techniczno-ruchowa (ewentualnie wybrane jej fragmenty) lub instrukcja (ewentualnie wybrane jej fragmenty) lub karta katalogowa - potwierdzające parametry techniczne oferowanego przedmiotu zamówienia. Dokumenty te powinny być przedstawione w języku polskim.
- d) Oświadczenie o przynależności lub braku przynależności do tej samej grupy kapitałowej - **Załącznik nr 2b**
- e) Oświadczenie o statucie przedsiębiorcy. **Załącznik 4**

7. DOKUMENTY WYMAGANE PRZY DOSTAWIE

1. Dokumenty wymagane do każdej dostawy do magazynu materiałowego Oddziału Polskiej Grupy Górniczej S.A. objętego umową w formie papierowej:

- a) Dowód dostawy (WZ)
- b) Świadectwo kontroli jakości
- c) Dokument gwarancyjny,

8. Wymagania dotyczące gwarancji (jeżeli dotyczy):

co najmniej **12 miesięcy** od daty odbioru przedmiotu zamówienia przez magazyn Zamawiającego

9. Propozycja innych niż cena kryteriów oceny ofert z określeniem ich wagi oraz algorytmów punktacji:

Nie dotyczy

10. Dokument(y) wymagany(e) w celu potwierdzenia posiadania uprawnień do wykonywania określonej działalności lub czynności jeżeli przepisy prawa nakładają obowiązek ich posiadania

Nie dotyczy

Nadzór wynikający z zarządzania środowiskowego:

- w żadnej postaci nie zachodzi negatywne oddziaływanie na środowisko
- w trakcie realizowania umowy powstają odpady u Zamawiającego, jednak nie powstają odpady, które zagospodarowuje Zamawiający
- w trakcie realizowania umowy powstają odpady u Zamawiającego, w tym powstają odpady, które zagospodarowuje Zamawiający, tj.:(wymienić np.: złom, odpady pogórnice, drewno, opakowania itp.)

.....
Data

.....
Imię i nazwisko, podpis

OŚWIADCZENIE

O PRZYNALEŻNOŚCI LUB BRAKU PRZYNALEŻNOŚCI DO TEJ SAMEJ GRUPY KAPITAŁOWEJ

Składając ofertę w niniejszym postępowaniu o udzielenie zamówienia w trybie aukcji spotowej o numerze oświadczamy, że:

- Nie należymy do grupy kapitałowej, w rozumieniu ustawy z dnia 16.02.2007 r. o ochronie konkurencji i konsumentów (Dz. U. Nr 50 poz. 331 z późn. zm.)
- lub
- Należymy do grupy kapitałowej, w rozumieniu ustawy z dnia 16.02.2007 r. o ochronie konkurencji i konsumentów (Dz. U. Nr 50 poz. 331 z późn. zm.) i składamy w imieniu Wykonawcy:

.....

pełną listę podmiotów należących do tej samej grupy kapitałowej:

Nazwa grupy kapitałowej:		
lp.	Nazwa członka grupy kapitałowej	Siedziba
1		
2		
3		
4		
5		

Zamawiający wykluczy wykonawców, którzy należąc do tej samej grupy kapitałowej złożyli odrębne oferty w przedmiotowym postępowaniu, chyba, że na wniosek Zamawiającego wykażą, że istniejące między nimi powiązania nie prowadzą do zachwiania uczciwej konkurencji pomiędzy wykonawcami

.....
(pieczęć i podpisy osoby/osób upoważnionych
do reprezentowania Wykonawcy)

Załącznik nr 2a

**WYKAZ PARAMETRÓW TECHNICZNO – UŻYTKOWYCH OFEROWANEGO
PRZEDMIOTU ZAMÓWIENIA, SPEŁNIENIA WYMAGAŃ PRAWNYCH, WYKAZ
ZAŁĄCZONYCH DOKUMENTÓW POTWIERDZAJĄCYCH SPEŁNIANIE PRZEZ
OFEROWANE DOSTAWY WYMAGAŃ OKREŚLONYCH PRZEZ ZAMAWIAJĄCEGO**

A. Parametry techniczno – użytkowe oferowanego przedmiotu zamówienia.

Lp	Indeks materialowy	Materiał	Nazwa handlowa zaoferowanego wyrobu	Nazwa producenta
1	1920573120	GWINTOWNIK MASZYNOWY WYSOKOWYDAJNYDIN-376 C M-30 R40 HSSE-PM TC 420HB DO GWINTU METRYCZNEGO DO OTWORÓW NIEPRZELOTOWYCH		
2	1920572320	GWINTOWNIK MASZYNOWY WYSOKOWYDAJNY DIN-376 C M-12 R40 HSSE-PM TC 420HB DO GWINTU METRYCZNEGO DO OTWORÓW NIEPRZELOTOWYCH		
3	1912160410	POGŁĘBIACZ OBROTOWY VHM 60 STOPNI Q 16 ŚREDNICA TRZPIENIA 6MM DŁUGOŚĆ CZĘŚCI ROBOCZEJ 14MM WĘGLIK SPIEKANY		
4	1912161410	POGŁĘBIACZ OBROTOWY VHM 90 STOPNI Q 25 ŚREDNICA TRZPIENIA 6MM DŁUGOŚĆ CZĘŚCI ROBOCZEJ 12MM WĘGLIK SPIEKANY		
5	1977217625	PŁYTKA WIELOOSTRZOWA DO NOŻY TOKARSKICH CCMT 120408 PR 4425 MASZYNOWA OBRÓBKA METALI		
6	1920572720	GWINTOWNIK MASZYNOWY WYSOKOWYDAJNY DIN-376 C M-20 R40 HSSE-PM TC 420HB DO GWINTU METRYCZNEGO DO OTWORÓW NIEPRZELOTOWYCH		
7	1907251210	NÓŻ SKŁADANY PCLNR 25X25M-16		
8	1950453457	PIŁA TAŚMOWA 1XSTRONNA=BRZESZCZOT=TAŚMA TNAÇA M42 HSS 2750X27X0,9MM MASZYNOWA OBRÓBKA METALI		

B. Przedmiot oferty spełnia następujące wymagania prawne:

- a. **Oświadczam**, że oferowany przedmiot jest fabrycznie nowy i wolny od wad.
- b. **Oświadczam**, że oferowany przedmiot zamówienia spełnia wymagania przez Zamawiającego w załączniku nr 2.
- c. **Oświadczam**, że wraz z dostawą materiału do magazynu dostarczę dokument kontroli jakości dla każdej partii wyrobów.

C. Załączone do oferty dokumenty potwierdzające spełnienie przez oferowane dostawy wymagań określonych przez Zamawiającego.

1. Oświadczenie dotyczące przedmiotu oferty, iż oferowany wyrób spełnia wymagania prawa polskiego i Unii Europejskiej w zakresie wprowadzenia na rynek
2. Wykaz parametrów techniczno- użytkowych oferowanego przedmiotu zamówienia, spełnienia, wymagań prawnych oraz wykaz załączonych dokumentów potwierdzających spełnienie przez oferowane dostawy wymagań określonych przez Zamawiającego.
3. Oświadczenie o przynależności lub braku przynależności do tej samej grupy kapitałowej
4. Oświadczenie o statucie przedsiębiorcy.
5. Dokumentacja techniczno-ruchowa (ewentualnie wybrane jej fragmenty) lub instrukcja (ewentualnie wybrane jej fragmenty) lub karta katalogowa - potwierdzające parametry techniczne oferowanego przedmiotu zamówienia

.....
(Data, pieczęć i podpis/y osoby/osób upoważnionych do reprezentowania Wykonawcy)

Załącznik nr 4

kod aukcji

Data

Nazwa Wykonawcy/członka konsorcjum:

**OŚWIADCZENIE
O POSIADANIU STATUSU MIKROPRZEDSIĘBIORCY, MAŁEGO PRZEDSIĘBIORCY,
ŚREDNIEGO PRZEDSIĘBIORCY, DUŻEGO PRZEDSIĘBIORCY**

Wykonawca oświadcza, że **spełnia warunki / nie spełnia warunków** * do zakwalifikowania go do kategorii mikroprzedsiębiorstw oraz małych i średnich przedsiębiorstw określonych w Załączniku 1 do Rozporządzenia Komisji (UE) nr 651/2014 z dnia 17 czerwca 2014 roku uznającego niektóre rodzaje pomocy za zgodne z rynkiem wewnętrznym w zastosowaniu art. 107 i 108 Traktatu (Dz. Urz. UE L187 z 26.06.2014 r.). Wykonawca potwierdza, iż jest świadomym, że zgodnie z przywołaną w zdaniu poprzedzającym regulacją, do kategorii mikroprzedsiębiorstw oraz małych i średnich przedsiębiorstw należą przedsiębiorstwa, które zatrudniają mniej niż 250 pracowników i których roczny obrót nie przekracza 50 milionów EUR, lub roczna suma bilansowa nie przekracza 43 milionów EUR.

(podpis osoby upoważnionej
do reprezentowania
Wykonawcy/członka konsorcjum)

* - *skreślić niewłaściwe*

OŚWIADCZENIE DOTYCZĄCE PRZEDMIOTU OFERTY

- 1) Wykonawca, a w przypadku oferty wspólnej Pełnomocnik:

(pełna nazwa i adres)

- 2) Nazwa wyrobu oraz nr pozycji z formularza ofertowego:

(nazwa, nazwa handlowa, typ, odmiana, gatunek, klasa, itp.)

- 3) Producent wyrobu:

(pełna nazwa i adres)

- 4) Posiadane dokumenty, odniesienia:

Oświadczam z pełną odpowiedzialnością, że wyrób spełnia wymagania prawa polskiego i Unii Europejskiej w zakresie wprowadzenia na rynek.

Oświadczam, że przedmiot zamówienia dostarczony będzie w opakowaniu zwrotnym tj.:

.....
(jeżeli dotyczy Wypełnia Wykonawca określając rodzaj opakowania)

**)W przypadku braku informacji o rodzaju opakowania Zamawiający traktował będzie opakowanie jako opakowanie jednorazowe nie podlegające zwrotowi."*

(pieczęć i podpis/y osoby/osób upoważnionych
do reprezentowania **Wykonawcy/Pełnomocnika Wykonawcy**)